

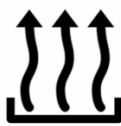

STROM



WÄRME



KÄLTE



LICHT



USV



Bild zu Demonstrationszwecken

  
**Stromaggregat**  
**RENTAL BUILDING - Diesel**

**GE.YA.037/033.RB+012**

1500 rpm - Drei Phase - 50Hz - 400V  
Manuelle Schalttafel mit Steckdosenmodul



## Standardausrüstung

### **Schalldämmung Gehäuse**

Abnehmbares schallgedämmtes Gehäuse  
Gehäuse aus lackiertem und verzinktem Stahl (RAL)  
Schallisolierung mit Polyester material Klasse 1  
Griffe mit automatischer Schließfunktion  
spezielle Einbauten für An- und Abluft  
Inspektionstüren mit hermetischer Abdichtung  
Automatischer Türstopper  
Abwaschbar von innen und außen ( mit Sprügerät)

### **Abgase**

Abgasschalldämpfer -35dB(A)

### **Abgas**

Abgasregenkappe

### **Kraftstoffversorgung**

Einwandiger Tagestank mit Auffangwanne 110%  
Kraftstoffanschlüsse steckbar  
3 Wegehahn für ext. Kraftstoffanschluss  
Automatisches Abschaltssystem bei Kraftstoffmangel  
Kraftstoffanzeige  
Mechanische Kraftstoffanzeige  
große Reinigungsöffnungen

### **Handhabung**

übergroßer Lasthaken  
Staplertaschen im Grundrahmen mit Umkippschutz  
stapelbar für Transport auf LKW  
Gummipuffer

### **Grundrahmen**

Auffangwanne für Flüssigkeiten 110% mit Ablassloch  
Antivibranti a campana per isolamento dalle vibrazioni e livello sonoro  
von außen zugängliches Batteriefach

### **Motor**

Abstellung Übertemperatur / Öldruckmangel  
Ölentleerpumpe  
Motorflüssigkeiten (Öl und Frostschutzmittel)  
Tropenfester Kühler  
Schutz für rotierende Teile  
Batterie Hauptschalter abschließbar

### **Wechselstromgenerator**

AVR Elektronischer Spannungsregler  
Imprägnierung für Küsten- und Seeluft  
IP23

### **Schaltkasten und Verbindungen**

Not-Aus-Taste  
Differenzial  
manipulationssichere Schutztür für Schaltkasten IP55  
Kabelausgang hinten  
Verkabelung IP 44  
vorgeladene Starterbatterie  
Schnellverbinder für Bus-Kommunikation zwischen Platinen (nur Variante +14)  
Modul 5 Stecker mit Leistungsschutzschalter und allgemeinem Differenzialschalter  
Erdungspunkt

### **Dokumentation**

CE Konformitätserklärung  
Bedienungs- und Wartungshandbuch  
Prüfbericht  
elektische Schaltpläne  
integrierte IP55-Dokumententasche  
Explosionszeichnung mit Ersatzteilcodes



STROM

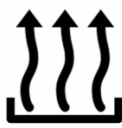

WÄRME



KÄLTE



LICHT



USV

### **Vorschriften**

Alle Stromaggregate entsprechen den CE-Vorschriften  
2014/30/UE Elektromagnetische Verträglichkeit  
2000/14/CE Schallschutznorm von Maschinen die für die  
Verwendung im Freien vorgesehen sind  
Hersteller-Zertifizierung ISO 9001:2015  
CEI EN 60204-1:2018 - Elektrische Ausrüstung von Maschinen.



STROM

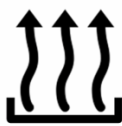

WÄRME



KÄLTE



LICHT



USV

## Primärdaten

### Hauptmerkmale

Geschwindigkeit	RPM	1500
Frequenz	Hz	50
PRP	KVA	33
PRP Dauerleistung	KW	26,4
LTP - Standby power	KVA	37
LTP - Standby power	KW	29,6
Standardspannungen	V	400/230
Strom	A	47,69
Nennspannung	V	400
cos phi	0,8	0,8

### Allgemeiner elektrischer Schutz

Generatorleistungsschalter	A	50
Typ		Leistungsschutzschalter
Generatorschalter-Ausführung	N	4P

### Schallpegel +/- 3dB(A)

LWA	dB(A)	86
Schalldruckpegel bei 7 m	dB(A)	61
Schalldruckpegel bei 1 m	dB(A)	70

### Kraftstoffverbrauch

Typ / Modell		Diesel
Inhalt Standardtank	lt	110
Laufzeit bei 75% Belastung	h	22
Kraftstoffverbrauch bei 100% Belastung	lt/h	7,2
Kraftstoffverbrauch bei 75% Belastung	lt/h	5,2
Kraftstoffverbrauch bei 50% Belastung	lt/h	3,8

### Allgemeine Angaben

Nennleistung	Ah	1x100
Hilfsspannung	V	12
Abgastemperatur	°C	550
Abgasstrom	l/s	106,9
Verbrennungsluft	l/s	36,2
Durchsatz Kühlluft	mc/s	0,56
Durchmesser Abgasrohr	mm	60

### Gewicht und Abmessungen

Abmessungen	cm	195x95x150
Gewicht mit Flüssigkeiten (Optionen und Kraftstoff ausgenommen)	Kg (+/-3%)	915



STROM

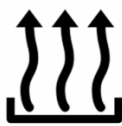

WÄRME



KÄLTE



LICHT



USV

## Motor

Hersteller		<b>Yanmar</b>
Modell		<b>4TNV98</b>
Abgasstufe		<b>Stage 3A</b>
Drehzahlregler		<b>Mechanisch</b>
Kühler	°C	<b>50</b>
Kühlsystem	<i>Tipo</i>	<b>Flüssigkeit (Wasser + 50% Paraflu11)</b>
Wirkleistung (netto)	<i>Kwm</i>	<b>30,7</b>
Nennleistung (netto)	<i>CV</i>	<b>41,7</b>
Takt	<i>Tipo</i>	<b>4 Schläge</b>
Einspritzung	<i>Tipo</i>	<b>direkt</b>
Ansaugung	<i>Tipo</i>	<b>natürlich</b>
Anzahl der Zylinder	<i>N</i>	<b>4</b>
Anordnung der Zylinder		<b>L</b>
Bohrung	<i>mm</i>	<b>98</b>
Hub	<i>mm</i>	<b>110</b>
Hubraum	<i>lt</i>	<b>3,317</b>
Motoröl-Spezifikation		<b>15W40-API CI-4/CH-4 ACEA E5-E7</b>
Füllmenge Motoröl	<i>lt</i>	<b>10,5</b>
Füllmenge Kühlflüssigkeit	<i>lt</i>	<b>11</b>

## Wechselstromgenerator

\* **Kann je nach Lagerverfügbarkeit variieren. Es wird jedoch eine Primärmarke verwendet.**

Hersteller		<b>Stamford</b>
Modell		<b>S1L2-J1</b>
Leistung Einphasig (kVA)	<i>KVA</i>	<b>35</b>
Spannungsregler	<i>+/- %</i>	<b>1</b>
Pole	<i>N°</i>	<b>4</b>
Phasen	<i>N°</i>	<b>3+N</b>
Kabelanschluss Standard		<b>Stern Serie</b>
imprägnierte Wicklungen		<b>H (Außentemperatur 40Â°C)</b>
Leistung	<i>%</i>	<b>88</b>
Kupplung		<b>elastische Scheibe</b>
Kurzschlussstrom		<b>&gt;= 300% (3In)</b>
Schutzgrad	<i>IP</i>	<b>23</b>
Kühlsystem		<b>Selbstlüftung</b>
max. Überdrehzahl	<i>rpm</i>	<b>2250</b>
Wellenformverzerrung	<i>%</i>	<b>&lt;5</b>
Erregung		<b>Diodenbrücke</b>

## Umfeldbedingungen für Standardbetrieb

Umgebungstemperatur	°C	<b>25</b>
Relative Luftfeuchtigkeit	%	<b>30</b>
Maximale Höhe	<i>mt</i>	<b>1000</b>



STROM

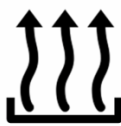

WÄRME



KÄLTE



LICHT



USV

## Eingebaute Steuerungssysteme QMC-MAN-3F-4P-50-01RB

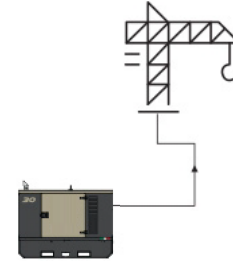

operating scheme - schema di funzionamento

### QMC Manuelle Schalttafel mit Steckdosenmodul

Der manuelle Elcos Schaltkasten Typ QMC bietet eine zuverlässige und einfache Steuerungslösung des Stromaggregats. Der Steuerschaltkasten QMC-1 verwendet das SM1 Steuermodul, das den manuellen Start und Stop des Aggr. ermöglicht und die verschiedenen Parameter während des Betriebs überwacht. Die SM1 Karte erlaubt das Zuschalten einiger Extrageräte. (geliefert von Elcos) für eine komplette Fernsteuerung des Aggr.

#### Mechanischen Eigenschaften

mechanischer Schutzgrad	IP	55
-------------------------	----	----

#### Steckdosenmodul

Schutz	Type	magnetothermische Differenzialschalter
Empfindlichkeit	mA	30 (nur 16A und 32A)
Steckdose		N. 1 CE Schuko 16A 230V
Steckdose		N. 1 CE 2P+T 16A 230V
Steckdose		N. 1 CE 3P+N+T 16A 400V
Steckdose		N. 1 CE 3P+N+T 32A 400V
Steckdose		N. 1 CE 3P+N+T 63A 400V



STROM

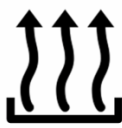

WÄRME



KÄLTE



LICHT



USV

Sheet:	C 1900.RB	RENTAL BUILDING	Exhaust side:	Type:	STANDARD	Rev:	00	Last Update:	Apr 28, 2020	Page 1/2
--------	-----------	-----------------	---------------	-------	----------	------	----	--------------	--------------	----------

**OVERALL DIMENSIONS [mm]**

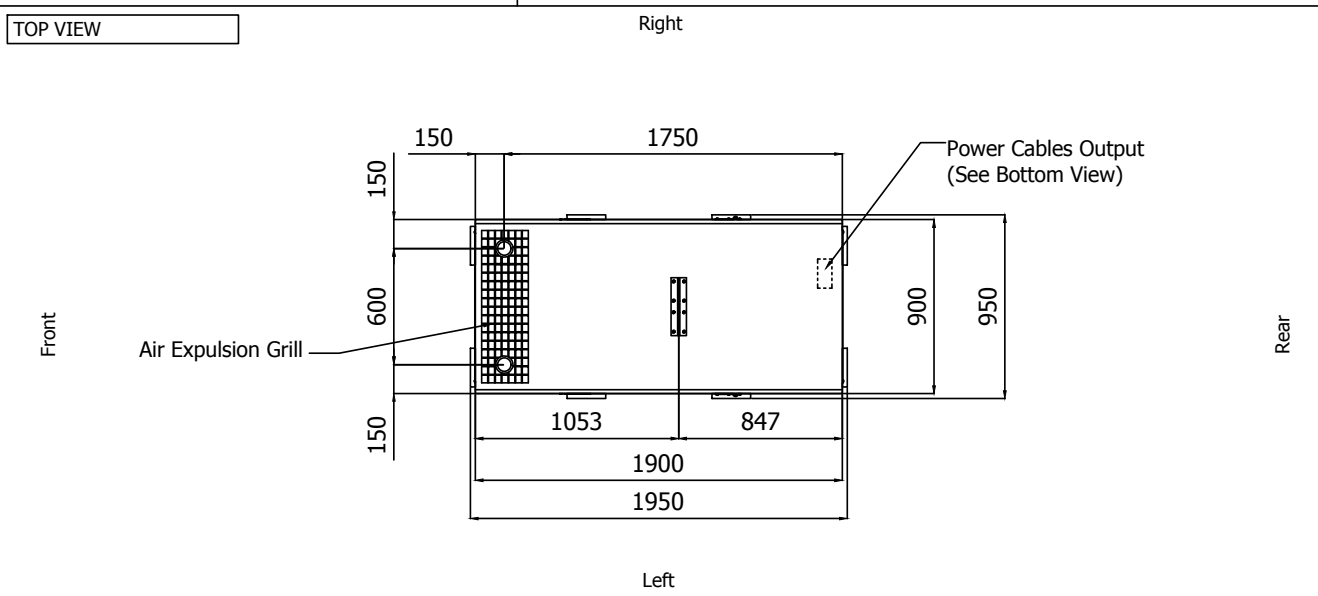
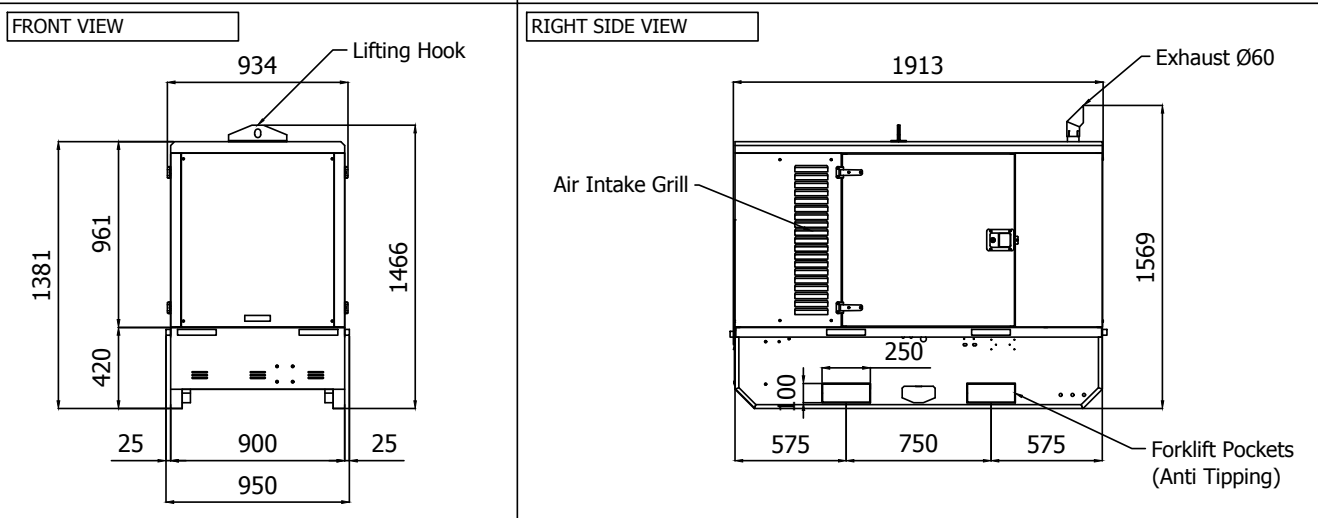
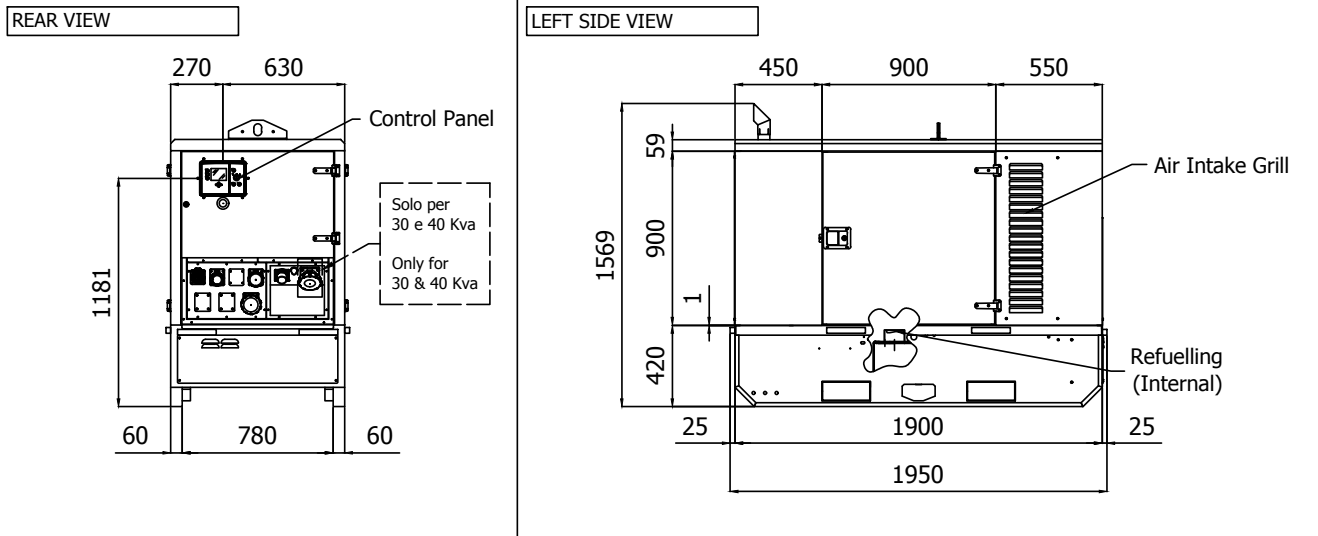

**IMPORTANT:**

- 1) Form and dimension refer to the generating set on catalogue
- 2) Form and dimension are subject to change in order to update or improve the products



STROM

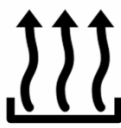

WÄRME



KÄLTE



LICHT



USV

Sheet:	C 1900.RB	RENTAL BUILDING	Exhaust side:	Type:	STANDARD	Rev:	00	Last Update:	Apr 28, 2020	Page 2/2
--------	-----------	-----------------	---------------	-------	----------	------	----	--------------	--------------	----------

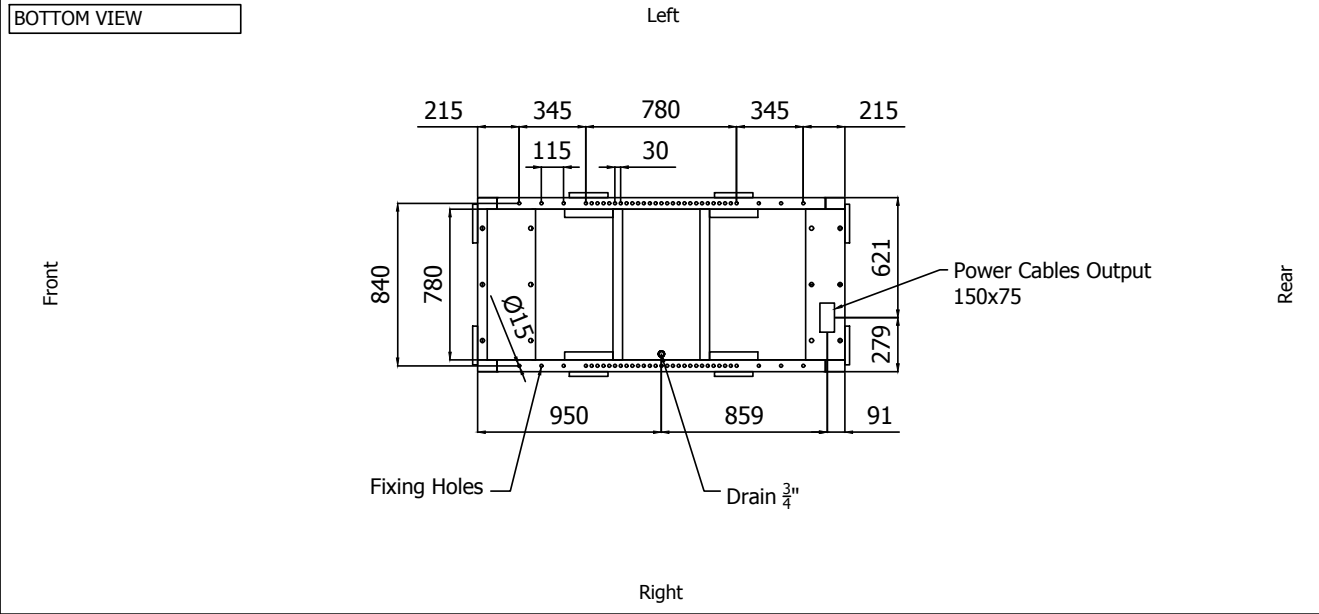

**DIMENSIONS WITH OPEN DOORS [mm]**

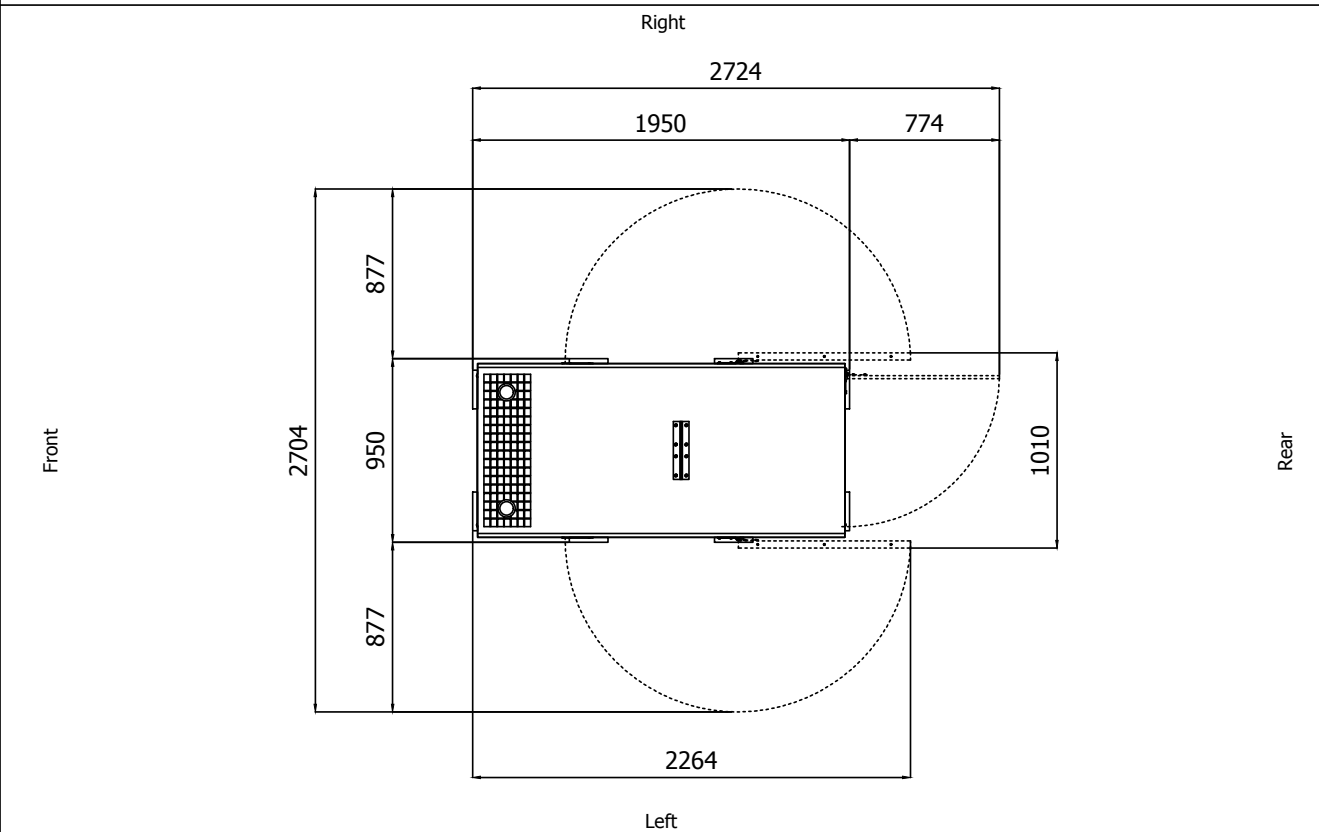

Note: With Lifting-Off Door Solution consider only canopy dimensions.  
 (Models with "Control Panel" behind rear door will mount a special cover to protect it)

**VENTILATION OF THE ROOM**

The windows area in the generating set room needs to be (recommended):  
 Aspiration: 0.30 m<sup>2</sup>  
 Expulsion: 0.20 m<sup>2</sup>  
 ATTENTION: for a correct ventilation the expulsion air and the exhaust gas needs to be conveyed in the open-air

**IMPORTANT:**

- 1) Form and dimension refer to the generating set on catalogue
- 2) Form and dimension are subject to change in order to update or improve the products